

ELEKTRISCHE
RUPSDUMPERS

KC70H-4e
KC70VSL-4e



Batterij (V / Ah):
48 / 120

Eigen gewicht (kg):
KC70H-4e: 645
KC70VSL-4e: 740

Laadvermogen (kg):
700

BATTERIJ / MOTOREN

De KC70H-4e (enkelweg dumper) en de KC70VSL-4e (enkelweg dumper, variabele onderwagen en zelflader) zijn de eerste elektrische dumpers in het Kubota gamma. Ontworpen op basis van de diesel/benzine versie met gelijkwaardige prestaties, echter met een batterij in plaats van een brandstofmotor welke gehoor geeft aan de wensen en eisen om emissieloos te draaien, daarnaast zijn ze stil.

BATTERIJ

Ontworpen met LiMnCo technologie (lithium / mangaan / kobalt) met 48V DC voltage. Ontworpen met een lange levensduur tot wel 3000 oplaadcyclussen. Een geïntegreerd verwarmingselement maakt het laden in koude temperaturen ook mogelijk.



A. Batterij
B. Oplader

C. Omvormer
D. Documentenkoker



MOTOREN

Op beiden modellen zijn de motoren elektrisch en niet meer hydraulisch. Hierdoor zijn deze efficiënter. Ontworpen met IPM technologie (interne permanente magneet) en werken met een spanning van 48V met 120Ah wisselstroom. Beschermingsklasse IP67 zorgt voor totale bescherming tegen stof en een zeer hoge mate van vochtbestendigheid.





BATTERIJ:

48V / 120 Ah

OPLADER

De dumpers zijn standaard voorzien van een lader. Ontkoppel de batterij van de machine om op te laden op netstroom. Het is mogelijk te laden met spanningen tussen 80V en 240V / 3kW, de batterij past hierop aan. Met een spanning van 220V duurt een volle lading 3 uur, echter met 1,5 uur laden is de batterij al 80% volgeladen. De lader kan eenvoudig weggenomen worden door 2 schroeven los te draaien.



ELEKTRISCHE RUPSDUMPERS

KC70H-4e

KC70VSL-4e

UITRUSTING

Beide dumpers presteren uitstekend en veilig. Naast de elektrische rijmotoren, worden de bak, onderwagenverstelling en de zelfflader hydraulisch aangedreven. Een hydrauliekpomp en ventielenblok zijn aanwezig in de machine.

DUMPERBAK

De dumperbakken op de dumpers zijn uiterst duurzaam en sterk en hebben een hoog laadvolume. Het ontwerp komt voort uit jarenlange ervaring met het bouwen van dumpers.

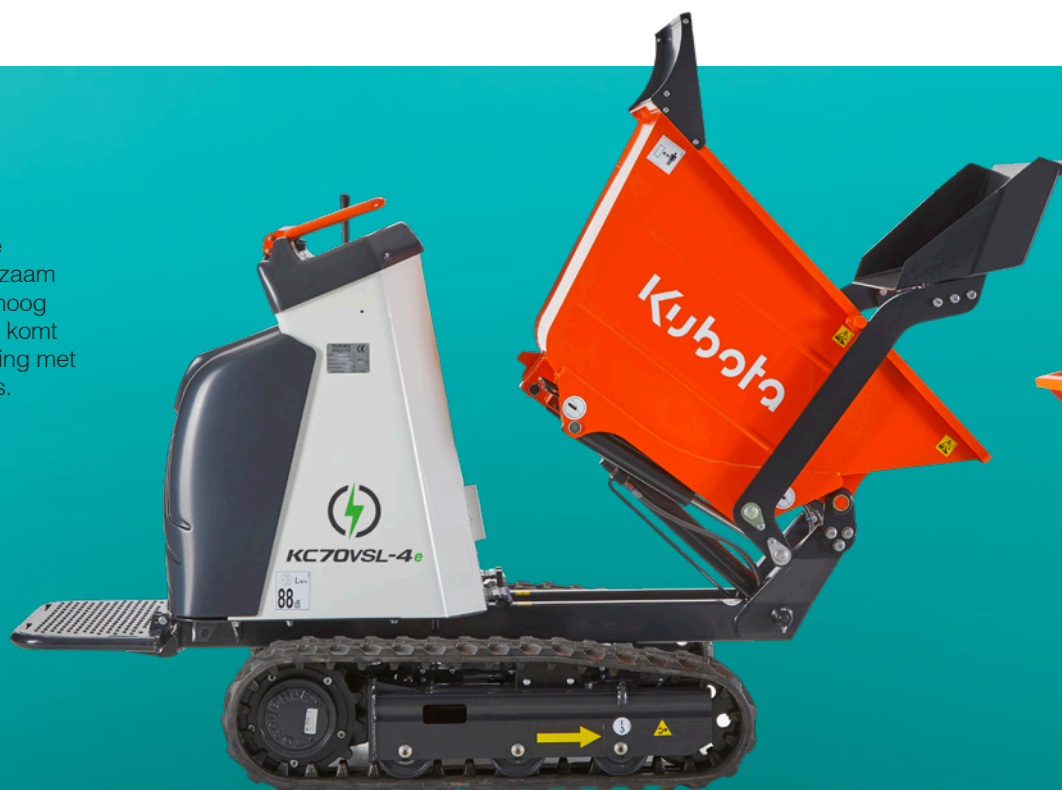

Bakinhoud: 0,28 m³
Gestorte inhoud: 0,34 m³
Laadvermogen: 700 kg

ZELFLADER

De KC70VSL-4e kan zichzelf laden met een hydraulische schep, hierdoor kan deze geheel zelfstandig laden en lossen.



WERKBREEDTE

Beiden dumpers zijn compact en kunnen in zeer krappe omgevingen werken. Passeer eenvoudig door deuren en smalle steegjes.

KC70VSL-4e



758 mm



1058 mm

VERSTELBARE ONDERWAGEN

Het VSL model is voorzien van een variabele onderwagen. Verstelbaar van 758 - 1058 mm, voor als de situatie vraagt om compactheid of juist meer stabiliteit.

KC70H-4e

De breedte van het H model is slechts 750 mm.

DASHBOARD

Het dashboard is ontworpen met het oog op comfort en veiligheid. De machinist kan zich vasthouden aan de oranje beugel met een hand en met de andere de machine bedienen.

DODEMANSSENSOR

De ingebouwde dodemanssensor stopt de machine automatisch als de bedieningsknop wordt losgelaten.



DISPLAY

Het display geeft o.a. de batterij status weer en ook de draaiuren.



- A.** Handgreep
- B.** Claxon
- C.** Snelheid hoog/laag
- D.** Zelflader (VSL uitvoering)
- E.** Bediening dumperbak
- F.** Variabele onderwagen (VSL uitvoering)
- G.** Display
- H.** Rijbediening met dodemanssensor

Originele Kubota onderdelen

voor maximale prestaties, duurzaamheid en veiligheid



★ Alle getoonde foto's zijn uitsluitend voor brochure doeleinde.
Draag bij het besturen van de rupsdumper altijd veiligheidskleding volgens lokale voorschriften.

Afmetingen en prestaties

Model		KC70H-4e	KC70VSL-4e
Afmetingen en gewicht			
Totale lengte (ingeklapt plateau)	mm	1934	1966
Totale breedte	mm	750	758 / 1058
Totale hoogte	mm	1358	
Afstortheogte	mm	450	419
Gewicht machine*	kg	729	815
Prestaties			
Rijsnelheid	km/h	2 / 4	
Klimhoek	°	15	
Bakinhoud	m ³	0,28	
Gestorte inhoud	m ³	0,34	
Laadvermogen	kg	700	
Onderwagen			
Rupsbreedte	mm	180	
Onderrollen		3	
Spanwiel		Vetspanner	
Remsysteem		Negatieve rem	

*Met 75 kg machinist.

Batterij

Model		KC70H-4e	KC70VSL-4e
Lithium-Ion batterij	V	48	
	Ah	120	
Lader	kW	3	
	V	80-240	
Laadtijd bij 100% vol	min	180	
Laadtijd bij 80% vol	min	90	

Electromotoren

Model		KC70H-4e	KC70VSL-4e
Aantal		2	
Type	V AC	48	
Technologie		IPM (interne permanente magneet)	
Beschermingsklasse		IP67	

KC70H-4e

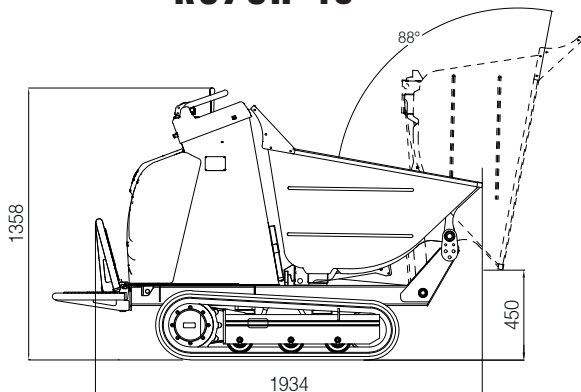

KC70VSL-4e

Eenheid: mm

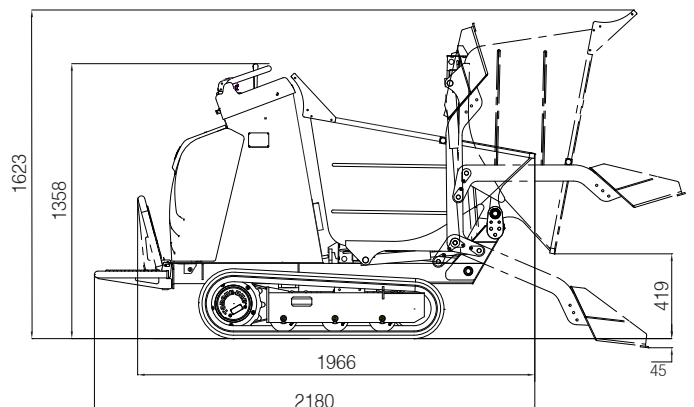



KUBOTA EUROPE S.A.S.

19, rue Jules Vercaux
Zone Industrielle - CS50088
95101 Argenteuil Cedex France
Téléphone : (33) 01 34 26 34 34
Télécopieur : (33) 01 34 26 34 99



<https://www.kubota-eu.com>